

# PALLOVENTTIILIT

KLINGER KHD-3-G-XC/RPTFE  
Sisäkiertein, R tai NPT-kierteillä,  
täydellä aukolla, PN50 / CL300

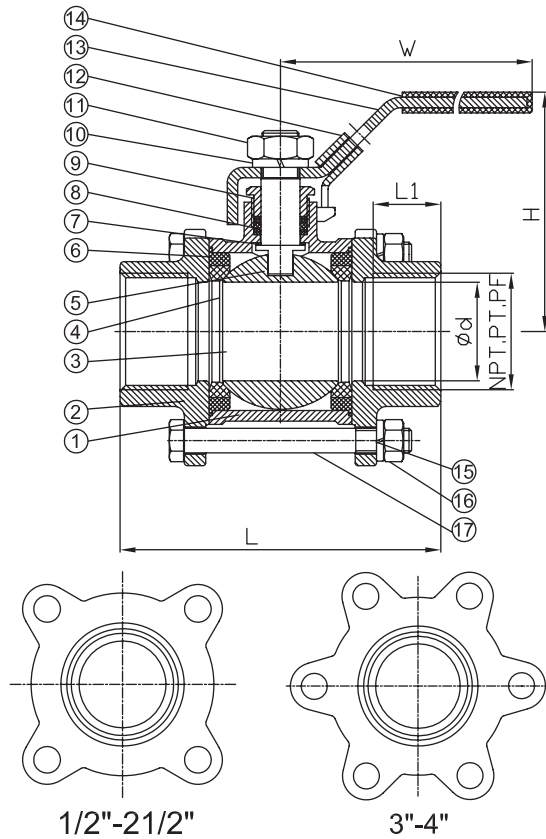

## OSAT

Ref.	Osa	Materiaali
1	Runko	CF8M
2	Liitäntäpäätty	CF8M
3	Pallo	CF8M
4	Pallontiiviste	R.PTFE*
5	Kara	AISI 316
6	Rungon tiiviste	PTFE
7	Liukurengas	PTFE
8	Karatiiviste	PTFE
9	Karaholkki	AISI 304
10	Aluslevy	AISI 304
11	Kahvan mutteri	AISI 304
12	Kahvan lukitus	AISI 304
13	Kahva	AISI 304
14	Kahvan suojus	Vinyyli
15	Aluslevy	AISI 304
16	Rungon mutteri	AISI 304
17	Rungon pultti	AISI 304

\* 15% lasikuitu

## MITAT JA PAINOT

DN	PN	d	L	L1	H	W	kg
10	50	12,7	60	10,0	54	102	0,3
15	50	15	64	11,5	62	123	0,5
20	50	20	71	13,0	66	123	0,6
25	50	25	82	14,5	77	153	0,9
32	50	32	97	17,0	80	153	1,3
40	50	38	109	17,0	91	183	2,0
50	50	50	125	21,5	98	183	3,1
65	50	65	162	23,5	138	246	6,5
80	50	80	175	26,5	154	246	9,7
100	50	100	216	32,5	175	350	16,5

## MAX. PAINE / LÄMPÖTILA

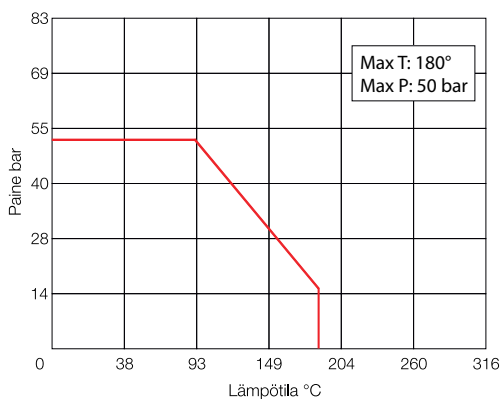

## STANDARDIT JA LUOKITUKSET

- » PED 2014/68/EU
- » Painekeho EN 12266-1, API 598
- » EAC TR CU 012
- » EN 10204 todistus (3.1)

## KÄYTTÖKOHEET

- » Vesi
- » Ilma
- » Palamattomat kaasut
- » Prosessivedet ja vesiseokset